

- GB** SOLENOID SAFETY VALVES FOR AIR AND GAS
FAST OPENING AND FAST CLOSING TYPE
- I** VALVOLE ELETTROMAGNETICHE DI SICUREZZA PER ARIA E GAS
APERTURA E CHIUSURA RAPIDA
- D** ELEKTROMAGNETISCHES SICHERHEITSVENTIL FÜR LUFT UND GAS
SCHNELL ÖFFNEND UND SCHNELL SCHLIESSEND
- F** ELECTROVANNE AUTOMATIQUE DE SECURITE POUR L'AIR ET LE GAZ
OUVERTURE ET FERMETURE RAPIDE
- E** ELECTROVALVULA AUTOMATICA DE SEGURIDAD PARA AIRE Y GAS
ABERTURA Y CIERRE RAPIDO
- RU** ПРЕДОХРАНИТЕЛЬНЫЕ КЛАПАНЫ ДЛЯ ВОЗДУХА И ГАЗА С ЭЛЕКТРОМАГНИТНЫМ УПРАВЛЕНИЕМ
БЫСТРО ОТКРЫВАЮЩИЕСЯ И БЫСТРО ЗАКРЫВАЮЩИЕСЯ
- CN** 气体安全电磁阀 快开快闭型

Rev. 0422

VMR

INDUSTRIAL VALVE SOLUTION
MIX FLOW
www.elektrogas.valve-zone.com

MIXFLOW – ENERGY
80 – 314 Gdańsk,
Al. Grunwaldzka 303
Tel: +48 58 676 55 39
elektrogas@mixflow.com.pl



Autoryzowany Przedstawiciel marki: 

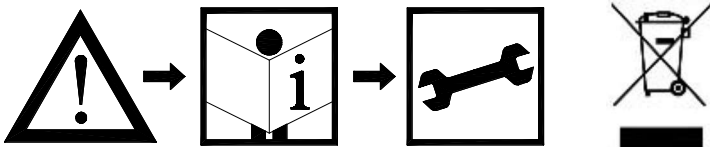

EU Declaration of Conformity

Dichiarazione di Conformità / Konformitätserklärung
Déclaration de Conformité / Declaración de Conformidad

VMR

Description / Type
Descrizione / Tipo
Beschreibung / Typ
Description / Type
Descripción / Tipo

Automatic shut-off valves for gas
Valvole automatiche di sezionamento per gas
Elektromagnetisches Sicherheitsventil für Gas
Electrovanne automatique de sécurité pour le gaz
Electroválvula automática de seguridad para gas

Manufacturer / Address
Costruttore / Indirizzo
Hersteller / Adresse
Fabricant / Adresse
Fabricante / Dirección

ELETTROMECCANICA DELTA S.p.A.
Via Trieste, 132
31030 Arcade (TV)
ITALY

Comply with the relevant European Union harmonized legislation:
Sono conformi con la legislazione armonizzata applicabile dell'Unione Europea:
Entsprechen den einschlägigen harmonisierten Rechtsvorschriften der Europäischen Union:
Sont conformes à la législation harmonisée pertinente de l'Union Européenne:
Cumplen con la legislación armonizada pertinente de la Unión Europea:

2016/426/EU (Reg.-Nr. 0063AQ1350)
2014/68/EU (Reg.-Nr. PED/0497/3136/16)
2014/30/EU, 2014/35/EU, 2011/65/EU
2014/34/EU when shown on the product
quando indicato sul prodotto
wenn auf dem Produkt angegeben
lorsqu'on lui a montré sur le produit
cuando se muestra en el producto



II 3G II 3D
Ex ec IIA T4 Gc X
Ex tc IIIB T135°C Dc X
Ex tc IIIC T135°C Dc X (IP65)

Standards / Norme / Normen / Normes / Normas:

EN 161:2013, EN 13611:2021, EN 60529:2013, EN 60730-1:2016, EN 60335-1:2013,
EN 61000-6-2:2019, EN 61000-6-3:2021, EN 60079-0:2018, EN 60079-7:2018, EN 60079-31:2015

in case of proper installation / in caso di corretta installazione / nur im Falle einer ordnungsgemäßen Installation / en cas d'installation correcte / en caso de una instalación correcta.

EC-Type examination certificate
Certificato di esame CE del tipo
EG-Baumusterprüfbescheinigung
Certificat d'examen CE de type
Certificado de exámen CE de tipo

0063AQ1350 - KIWA Nederland B.V. (GASTEC) - 21.04.2018
for types – per modelli - für Typen - pour modèles - para tipos PS 6bar
PED/0497/3136 – CSI S.p.A.

EC Surveillance
Sorveglianza CE
EG-Überwachung
Surveillance CE
Vigilancia CE

2016/426/EU mod. C2 - KIWA Cermet Italia S.p.A. - 0476
2014/68/EU mod. D - CSI S.p.A. – 0497

Certified Quality System
Sistema Qualità Certificato
Zertifiziertes Qualitätssystem
Système de Qualité Certifié
Sistema de Calidad Certificado

EN ISO 9001
KIWA Cermet Italia S.p.A.
Nr. 11989-A

Arcade, 27.04.2022

Product Quality Manager

Development & Technical Manager

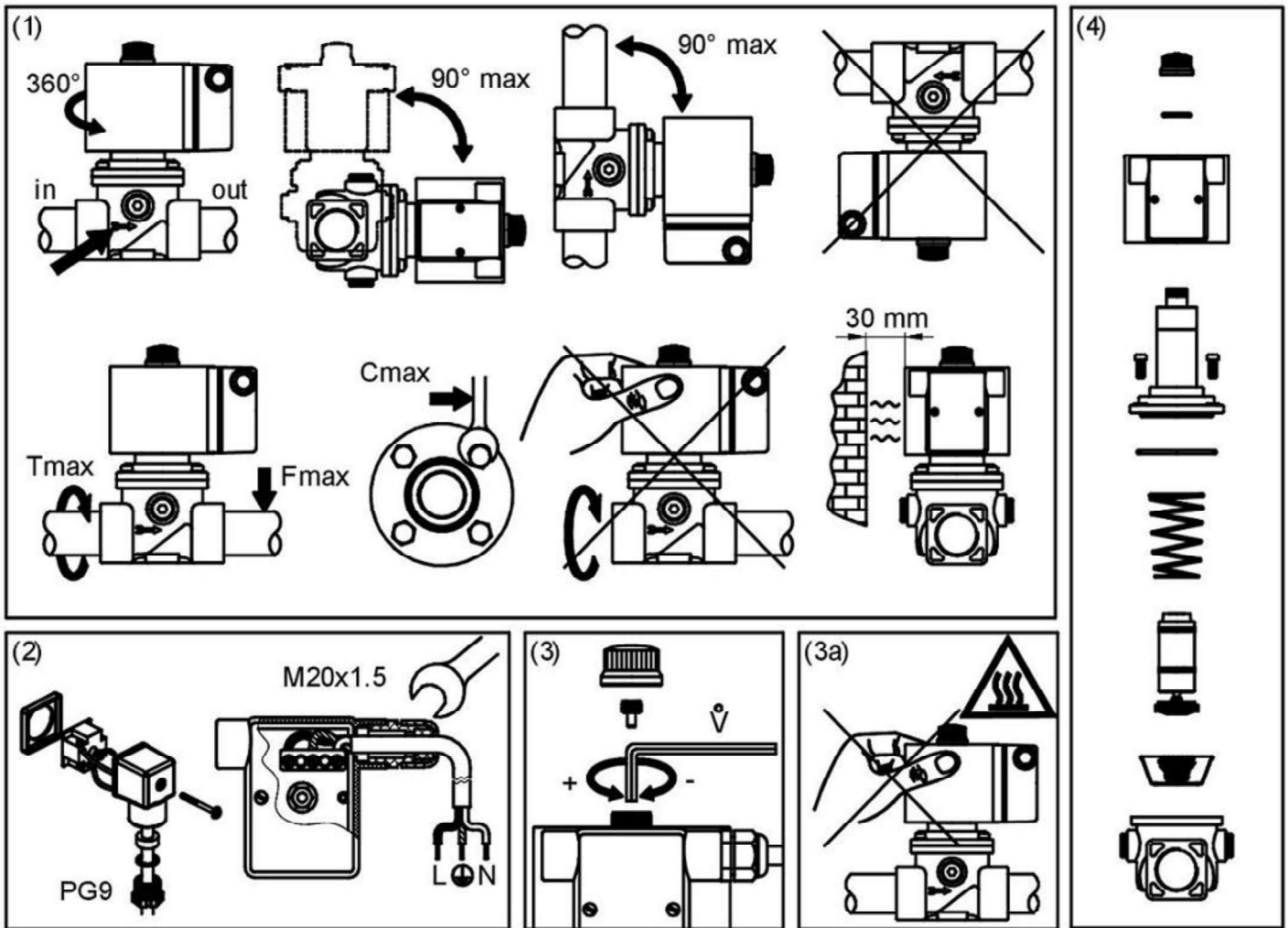

Model	Connections	Maximum pressure (mbar)	V' Air $\Delta p=1\text{mbar}$ (m ³ /h)	Power consump. 230V (W)	Fmax t<10s (Nm)	Tmax (Nm)	Cmax (Nm)	Overall Dimensions (mm)	Weight (Kg)
VMR01OTN	Rp 1/4	See Product Label	0,45	See Product Label	35	20	-	46x75x30	0,3
VMR02OTN	Rp 3/8		0,6		70	35	-	58x110x30	0,4
VMR12OTN	Rp 1/2		1,1		105	50	-	58x110x30	0,4
VMR0	Rp 3/8		2,6		70	35	-	77x142x88	1,4
VMR1	Rp 1/2		4,3		105	50	-	77x142x88	1,4
VMR2	Rp 3/4		8,5		225	85	-	96x168x88	2,5
VMR3 *	Rp 1		10		340	125	-	96x168x88	2,5
VMR35	Rp 1 1/4		18		475	160	-	153x224x120	5,7
VMR4	Rp 1 1/2		23		610	200	-	153x224x120	5,7
VMR6	Rp 2		35		1100	250	-	156x234x106	6
VMR7T	Rp 2 1/2		55		1600	325	-	218x300x180	11,6
VMR4F	DN40		33		610	-	50	196x270x163	7,2
VMR6F	DN50		35		1100	-	50	196x270x163	7,2
VMR7	DN 65		55		1600	-	50	305x355x200	14
VMR8	DN 80		70		2400	-	50	305x355x200	14
VMR9	DN 100		130		5000	-	80	350x452x252	33
VMR93	DN 125	220	6000	-	160	460x600x310	58		
VMR95	DN 150	280	7600	-	160	460x600x310	60		

OTN = Brass model

(*) Flanged kit available

VMR FAST SAFETY SOLENOID VALVE

GB

CLASS A - GROUP 2 (EN 161)

The VMR type valve is a fast opening solenoid valve that is normally closed. When not energized the spring works on the seat keeping the gas passage closed. When the coil is powered the valve opens. When power is turned off the valve rapidly shuts.

This type of device is suitable for gas and air blocking and adjusting controls in atmospheric burners or fan-assisted burners, in industrial ovens and in all gas equipments which use gas solenoid valves (qualified for continuous service - 100% ED).

1- INSTALLATION (Qualified technicians only and in compliance with the rules in force)

⚠ Shut off the gas supply and electrical power before servicing any part of the system.

Check correspondence of flow direction with arrow printed on valve body, check correct alignment of connecting pipes and allow enough space from the walls to allow free air circulation. Avoid overtightening and use proper tools only. We recommend installing a filter upstream of each installation ($d < 1\text{mm}$). Valve may be mounted with coil in horizontal or vertical position. Coil may be oriented 360 degrees in any direction. Install in an area that is protected from rain and water splashes or drops.

2- ELECTRICAL CONNECTION (IEC 730-1)

Remove protection cover and connect power cables to rectifier circuit terminal board. Respect printed symbols. When reassemble use cable gland properly. If cables should pass through originally closed opening, use a suitable plug to close the other opening.

⚠ Perform leak and functional tests after mounting.

3- FLOW ADJUSTMENT

Capacity may be adjusted from 0 cubic meters/h to the maximum marked on the plate (excepting brass models and 4"-5"-6" model). Remove coil fastener cap, turn adjustment screw under locking dowel. Make sure that capacity adjustments are made while burner is in operation, and when adjustment is completed screw back locking dowel. Adjustments below 40% capacity are inadvisable since they may cause turbulence.

⚠ Coil can be hot, avoid to touch it.

4- CLEANING AND MAINTENANCE (Once per year)

Dust and any foreign bodies may be easily removed from the filter or the gas passage zone. After shutting off upstream gas and electric current, remove the coil and unscrew the screws fixing the upper flange to the valve body. During this operation care should be taken not to cause damage to the sealing lip and the sliding rings.

Recommended service life: 10 years (see date of manufacture on the label: wwy).

5- PRODUCT DISPOSAL

The device contains electronic components and cannot therefore be disposed of as normal household waste.

For the disposal procedure, please refer to the local rules in force for special waste.

6- TECHNICAL SPECIFICATIONS

Connections	: gas threaded ISO 7-1 from Rp1/4 to Rp2½ : flanged ISO 7005-PN16 from DN40 to DN150
Voltage rating	: 230VAC, 110VAC, 24V AC/DC, 12V AC/DC
Voltage tolerance	: -15% / +10%
Ambient temperature	: -15°C / +60°C
Max. Operating pressure (Pmax)	: see product label
Body test pressure	: 1,5·Pmax
Opening time	: < 1 second
Closing time	: < 1 second
Cable glands (EN 50262)	: M20x1,5 for cable Ø8/10 (PG9 for standard plug cable Ø6/8)
Pressure ports	: G1/4 on two sides (except brass models)
Limit switch facilities	: on demand
Strainer	: 600 µm (except brass models)
Gas type (EN 437)	: air and non-aggressive gases 1, 2 and 3 (gaseous state only) (special version for aggressive gases or COG - *compatibility of gas contents and valve materials to be checked before installation)

ATEX INSTALLATION: Special conditions for safe use (X)

1) Ambient temperature -15°C/+40°C; 2) Low mechanical danger; 3) Clean with a mist cloth; 4) Do not disconnect the plug when energized; 5) Ensure an external grounding of the valve housing.

Elektrogas reserves the right to update or make technical changes without prior notice.

ELETTROVALVOLA DI SICUREZZA RAPIDA VMR

CLASSE A - GRUPPO 2 (EN 161)



L'elettrovalvola tipo VMR è una valvola di sicurezza rapida normalmente chiusa. In condizioni di riposo la molla agisce sull'otturatore mantenendo chiuso il passaggio gas. Quando la bobina viene alimentata la valvola si apre. Quando la corrente di alimentazione viene interrotta la valvola si chiude rapidamente.

Questo dispositivo è adatto per manovre di blocco e regolazione di gas o aria in bruciatori a pressione atmosferica o ad aria soffiata, in forni industriali e in tutte quelle applicazioni che prevedono l'utilizzo di elettrovalvole per gas (idoneo al servizio continuo - 100% ED).

1- INSTALLAZIONE (Solo personale qualificato e in accordo con le leggi in vigore)

⚠ Chiudere il gas e scollegare l'alimentazione prima di eseguire qualsiasi intervento all'impianto.

Verificare la concordanza tra il senso del flusso e la freccia in rilievo sul corpo valvola, controllare il corretto allineamento delle tubazioni di attacco e osservare una distanza dalle pareti che consenta una libera circolazione dell'aria. Evitare serraggi eccessivi e utilizzare solo attrezzi adeguati. Si consiglia di installare sempre un filtro a monte della valvola ($d < 1\text{mm}$). La valvola può essere montata con bobina orizzontale o verticale. La bobina può essere a sua volta orientata in qualsiasi direzione su 360° . Installare in zona protetta dalla pioggia, da spruzzi o da gocciolamenti d'acqua.

2- COLLEGAMENTO ELETTRICO (IEC 730-1)

Togliere il coperchio di protezione e collegare i cavi di alimentazione alla morsettiera del circuito raddrizzatore. Rispettare la simbologia indicata. Utilizzare correttamente il pressacavo. Qualora il passaggio dei cavi avvenga attraverso il foro originariamente chiuso, Qualora il passaggio dei cavi avvenga attraverso il foro originariamente chiuso, chiudere il foro rimasto aperto con un tappo apposito.

⚠ Eseguire sempre un test funzionale e di tenuta dopo l'installazione.

3- REGOLAZIONE DELLA PORTATA

La portata è regolabile da $0\text{ m}^3/\text{h}$ alla massima riportata in targa (esclusi i modelli in ottone e 4"-5"-6"). Tolto il cappuccio di fissaggio della bobina, agire sulla vite di regolazione posta sotto il grano di blocco. Si raccomanda di eseguire le regolazioni di portata a bruciatore in funzione e a regolazione effettuata di riavvitare il grano di blocco. Sono sconsigliate regolazioni inferiori al 40% della portata poiché possono causare turbolenze.

⚠ La bobina può essere molto calda, evitare di toccarla!

4- PULIZIA E MANUTENZIONE (Frequenza annuale)

Polvere ed eventuali corpi estranei possono essere facilmente rimossi dal filtro o dalla sede di passaggio del gas. Dopo aver chiuso il gas a monte e tolto la corrente, rimuovere la bobina e svitare le viti che fissano la controflangia al corpo valvola. Durante questa operazione aver cura di non danneggiare la sede dell'otturatore e le fascette di scorrimento.

Sostituire la valvola dopo 10 anni (vedere la data di produzione sull'etichetta: wwy).

5- SMALTIMENTO DEL PRODOTTO

Il dispositivo contiene componenti elettronici e non può quindi essere smaltito come normale rifiuto domestico. Per la procedura di smaltimento, fare riferimento alle normative locali in vigore per i rifiuti speciali.

6- CARATTERISTICHE TECNICHE

Attacchi	: filettati gas ISO 7-1 da Rp1/4 a Rp2½ : flangiati ISO 7005-PN16 da DN40 a DN150
Tensione nominale	: 230VAC, 110VAC, 24V AC/DC, 12V AC/DC
Tolleranza su tensione	: -15% / +10%
Temperatura ambiente	: -15°C / +60°C
Massima pressione di esercizio (Pmax)	: vedere etichetta prodotto
Pressione di test	: $1,5 \cdot P_{\text{max}}$
Tempo di apertura	: < 1 secondo
Tempo di chiusura	: < 1 secondo
Pressacavo (EN 50262)	: M20x1,5 per cavo Ø8/10 (PG9 per connettore cavo Ø6/8)
Prese di pressione	: G1/4 su due lati (esclusi modelli con corpo in ottone)
Predisposizione per fincorsa	: a richiesta
Filtro	: 600 µm (esclusi modelli con corpo in ottone)
Tipo di gas (EN 437)	: aria e gas non aggressivi 1, 2 e 3 (solo stato gassoso) (versione speciale per gas aggressivi o COG - *prima dell'installazione verificare la compatibilità tra materiali della valvola e composizione del gas)



INSTALLAZIONE ATEX: Condizioni speciali per un utilizzo sicuro (X)

1) Temperatura ambiente -15°C/+40°C; 2) Rischio meccanico basso; 3) Pulire con un panno umido; 4) Non scollegare il connettore sotto tensione; 5) Prevedere una messa a terra esterna del corpo valvola.

Elektrogas si riserva la facoltà di apportare aggiornamenti o modifiche tecniche senza preavviso.

SICHERHEITS-MAGNETVENTIL VMR SCHNELL ÖFFNEND

KLASSE A - GRUPPE 2 (EN 161)



Das Magnetventil VMR ist ein stromlos geschlossenes, schnell schließendes Sicherheitsventil. Im Ruhezustand drückt die Feder auf den Abschluß und hält den Gasdurchgang geschlossen. Wenn die Spule erregt wird, öffnet sich das Ventil. Sobald die Spannung unterbrochen wird, schließt sich das Ventil sofort.

Dieses Ventil ist zur Steuerung von Gas und Luft in atmosphärischen Gasbrennern oder Gasgebläsebrennern, in Industrieöfen und für alle Gasgeräte geeignet, die Gasregelstrecken benutzen (Dauerbetrieb geeignet - 100% ED).

1- INSTALLATION (Nur durch qualifizierte Techniker und in Übereinstimmung mit den geltenden Gesetzen)

⚠ Vor Durchführung von Arbeiten Gaszufuhr absperrern und Anlage spannungsfrei schalten.

Das Ventil ist in Durchflußrichtung (siehe Reliefpfeil am Ventilkörper) zu montieren, die Anschlußrohrleitungen sind korrekt auszurichten und zwecks ausreichender Luftzirkulation ist ein Mindestabstand zu den Wänden einzuhalten. Vermeiden Sie es, zu fest anzuziehen und verwenden Sie nur geeignetes Werkzeug. Wir empfehlen, vor jede Anlage einen Filter zu installieren (Filterweite < 1mm). Das Ventil kann mit der Spule sowohl in horizontaler als auch in vertikaler Position montiert werden. Die Spule kann beliebig um 360° gedreht werden. Das Ventil ist so zu installieren, daß es vor Regen, Spritzwasser und Wassertropfen geschützt ist.

2- ELEKTRISCHER ANSCHLUSS (IEC 730-1)

Nach Entfernen des Klemmkastendeckels werden die Anschlußkabel an die Klemmleiste des Gleichrichters entsprechend Kennzeichnung angeschlossen. Benutzen Sie die Kabelmuffe zur richtigen Fixierung des Anschlußkabels. Falls die Kabel durch die ursprünglich geschlossene Öffnung geführt werden sollen, so ist eine eventuell nicht verschlossene Öffnung mit eine Stöpsel zu verschließen.

⚠ Nach Abschluß von Arbeiten ist eine Dichtheits- und Funktionskontrolle durchführen.

3- VOLUMENSTROM EINSTELLEN

Der Durchfluß kann von 0 m³/h bis zum angegebenen Maximalwert eingestellt werden (ausgenommen Modelle mit Messingkörper aus Messing und 4"-5"-6"). Hierzu wird nach Entfernen der Befestigungsschraube die Spule entfernt und die Einstellschraube unterhalb des Sperrstifts justiert. Einstellungen unterhalb von 40% des Durchflußbereichs sind nicht zu empfehlen, da sie Turbulenzen verursachen können.

⚠ Die Spule kann heiß sein, möglichst nicht berühren!

4- REINIGUNG UND WARTRUNG (Einmal pro Jahr)

Staub und andere Fremdkörper können sehr leicht vom Filter bzw. vom Ventilsitz entfernt werden. Nachdem Gas- und Stromversorgung getrennt wurden, sind die Spule abzunehmen und die Schrauben, die den Gegenflansch mit dem Ventilkörper verbinden, herauszudrehen. Dabei ist darauf zu achten, daß der Verschlusssitz und die Gleitbänder nicht beschädigt werden.

Empfohlene Nutzungsdauer: 10 Jahre (Siehe Herstellungsdatum auf dem Typenschild: wwy).

5- PRODUKTENTSORGUNG

Das Gerät enthält elektronische Bauteile und kann daher nicht als normaler Hausmüll entsorgt werden. Für das Entsorgungsverfahren beachten Sie bitte die für Sondermüll geltenden örtlichen Vorschriften.

6- TECHNISCHE EIGENSCHAFTEN

Anschlüsse	: Gewindeanschlüsse ISO 7-1 von Rp1/4 bis Rp2½ : Flanschanschlüsse ISO 7005-PN16 von DN40 bis DN150
Betriebsspannungen	: 230VAC, 110VAC, 24V AC/DC, 12V AC/DC
Zul. Spannungstoleranzen	: -15% bis +10%
Zul. Umgebungstemperatur	: -15°C bis +60°C
Max. Arbeitsdruck (Pmax)	: siehe Typenschild
Prüfdruck	: 1,5·Pmax
Öffnungszeit	: < 1 Sekunde
Schließzeit	: < 1 Sekunde
Kabelschelle (EN 50262)	: M20x1,5 für Kabel Ø8/10 (PG9 für Normstecker Kabel Ø6/8)
Druckmeßanschlüsse	: G1/4 beidseitig (ausgenommen Modelle mit Messingkörper)
Endschalter Einrichtungen	: auf Anfrage
Filter	: 600 µm (ausgenommen Modelle mit Messingkörper)
Gasart (EN 437)	: Luft und nicht aggressive Gase 1, 2 und 3 (Flüssiggas nur gasförmig) (Spezielle Version für aggressive Gase oder COG -*Die Verträglichkeit von Gasinhalten und Ventilmaterialien muss vor der Installation überprüft werden)



ATEX INSTALLATION: Besondere Bedingungen für die sichere Anwendung (X)

1) Umgebungstemperatur -15°C/+40°C; 2) Niedrigen mechanischen Gefahren; 3) Reinigung mit einem Tuch Nebel; 4) Ziehen Sie den Stecker nicht unter Spannung trennen; 5) Stellen Sie sicher, eine externe Erdung des Ventilgehäuses.

Technische Änderungen vorbehalten.

ELECTROVALVE DE SÛRETÉ RAPIDE VMR

F

CLASSE A - GROUPE 2 (EN 161)

L'électrovalve de type VMR c'est une soupape de sûreté normalement fermée. Dans des conditions de repos, le ressort agit sur le clapet de la soupape gardant ainsi fermé le passage du gaz. Quand la bobine est alimentée, la soupape s'ouvre. Quand le courant d'alimentation est coupé, la soupape se ferme rapidement.

Ce dispositif permet de bloquer et de régler le gaz ou l'air dans des brûleurs à pression atmosphérique ou à air soufflé, pour les fours industriels et toutes les applications qui prévoient l'utilisation de électrovanne pour le gaz (apte au service continue - 100% ED).

1- INSTALLATION (Seulement techniciens qualifiés et en accord avec les lois en vigueur)

⚠ Fermer l'alimentation gaz et mettre l'installation hors tension avant d'effectuer toute intervention.

Vérifier la concordance entre le sens du débit et la flèche en relief sur le corps de la soupape, contrôler le juste alignement des tuyaux de branchement et observer que la distance des parois permet une libre circulation de l'air. Évitez de trop serrer et utilisez les outils appropriés. Nous recommandons de monter un filtre en amont de chaque installation ($d < 1\text{mm}$). La soupape peut être montée avec la bobine horizontale ou verticale. La bobine peut être elle même orientée dans n'importe quelle direction sur 360°. L'installer dans un endroit protégé de la pluie, des jets ou des égouttements d'eau.

2- BRANCHEMENT ELECTRIQUE (IEC 730-1)

Enlever le couvercle de protection et brancher les câbles d'alimentation au bornier du circuit de redressement. Respecte le symboles imprimés. Utilisez la glande de câble correctement. Dans le cas où l'on effectue le passage des câbles à travers le trou qui était à l'origine fermé, utiliser un stoppeur pour fermer l'autre trou resté ouvert.

⚠ Après le montage, procéder toujours à un contrôle d'étanchéité et de fonctionnement.

3- RÉGLAGE DU DÉBIT

Le débit est réglable de 0 m³/h à la valeur maximum indiquée sur la plaque (exclus les modèles en laiton et 4"-5"-6"). Après avoir ôté le capuchon de fixation de la bobine, faire tourner la vis de réglage placée sous la vis sans tête de blocage. On conseille d'exécuter le réglage du débit avec le brûleur en fonctionnement et après avoir fait le réglage de revisser la vis sans tête de blocage. Il ne faut pas effectuer des réglages inférieurs à 40% du débit parce qu'il peut y avoir des turbulences.

⚠ La bobine peut être chaude, évitez de la toucher.

4- NETTOYAGE ET ENTRETIEN (Une fois par an)

On peut facilement nettoyer le filtre ou le logement de passage du gaz de la poussière et de toute autre particule étrangère. Après avoir fermé le gaz à l'amont et coupé la tension, déplacer la bobine et dévisser les vis qui fixent la contre-bride au corps de la soupape. Pendant cette opération, faire attention à ne pas endommager le logement du clapet et les petites bandes de glissement.

Durée de vie recommandée : 10 ans (voir la date de fabrication sur l'étiquette: wwy).

5- ÉLIMINATION DU PRODUIT

L'appareil contient des composants électroniques et ne peut donc pas être éliminé comme un déchet ménager normal. Pour la procédure d'élimination, veuillez vous référer aux règles locales en vigueur pour les déchets spéciaux.

6- CARACTERISTIQUES TECHNIQUES

Raccords	: filetés gaz ISO 7-1 de Rp1/4 à Rp2½ : à brides ISO 7005-PN16 de DN40 à DN150
Tension nominale	: 230VAC, 110VAC, 24V AC/DC, 12V AC/DC
Marge de tension	: -15% / +10%
Température ambiante	: -15°C / +60°C
Pression de travail maxi. (Pmax)	: voir l'étiquette du produit
Test de pression	: 1,5·Pmax
Temps de ouverture	: <1 seconde
Temps de fermeture	: <1 seconde
Presse à câbles (EN 50262)	: M20x1,5 pour le câble Ø8/10 (PG9 pour fiche standard câble Ø6/8)
Prises de pression	: G1/4 sur deux côtés (exclu sur le modèle en laiton)
Préparé pour fin de course	: sur demande
Filtre	: 600 µm (exclu sur le modèle en laiton)
Type de gaz (EN 437)	: air et gaz non agressifs 1, 2 et 3 (seulement état gazeux) (version spéciale pour les gaz agressifs ou COG-*compatibilité du contenu du gaz et des matériaux des vannes à vérifier avant l'installation)



ATEX INSTALLATION: Conditions spéciales pour une utilisation sûre (X)

- 1) Température ambiante -15°C/+40°C; 2) Faible risque mécanique; 3) Nettoyer avec un chiffon de brume;
- 4) Ne pas débrancher la prise quand il est excité; 5) Assurer une mise à la terre externe du boîtier de soupape.

Elektrogas se réserve le droit d'apporter des mises à jour ou des modifications techniques sans avis préalable.

ELECTROVALVULA DE SEGURIDAD RAPIDA VMR

E

CLASE A - GRUPO 2 (EN 161)

La electroválvula del tipo VMR es una válvula de seguridad normalmente cerrada. En condiciones de reposo, el muelle actúa sobre la clapeta de la válvula impidiendo así cerrada el paso del gas. Cuando se alimenta la bobina, la válvula se abre. Cuando la corriente de alimentación se corta, la válvula se cierra rápidamente.

Este tipo de mecanismo es apto para el cierre de aire y gas y controles de regulación en quemadores atmosféricos o quemadores asistidos por ventilación, en hornos industriales y en todos los equipos que usen electroválvula para gas (apto para un servicio en continuo - 100% ED).

1- INSTALACION (Solamente técnicos cualificados y de acuerdo con las normas en vigor)

⚠ Cortar el suministro de gas y quitar la tensión antes de desmontar cualquier parte del sistema.

Verificar la concordancia entre el sentido del flujo y la flecha en relieve sobre el cuerpo de la válvula. Controlar la adecuada alineación de los tubos de conexión y observar que la distancia entre las paredes permite una libre circulación del aire. Evite de apretar demasiado y utilice las herramientas apropiadas. En toda instalación es recomendable colocar un filtro en el inicio ($d < 1\text{mm}$). La válvula se puede montar con la bobina horizontal o vertical. La bobina puede orientarse ella misma en cualquier dirección de los 360°. Instalarla en un lugar protegida de la lluvia, de los chorros o de goteos de agua.

2- CONEXION ELECTRICA (IEC 730-1)

Quitar la tapa de protección y conectar los cables de alimentación al bornero. Respete los símbolos impresos. Utilice la glándula de cable correctamente. Si los cables pasan por el orificio originalmente cerrado, cierre el orificio abierto con una tapa adecuada.

⚠ Realice el escape y las pruebas funcionales después de montar.

3- AJUSTE DEL CAUDAL

El caudal es regulable desde 0 m³/h hasta el valor máximo indicado en la placa (salvo en modelos de latón y 4"-5"-6"). Después de quitar el capuchón de fijación de la bobina, girar el tornillo de ajuste situado bajo el tornillo sin la cabeza de bloqueo. Se aconseja realizar el ajuste del caudal con el quemador en funcionamiento y después de haber hecho el ajuste, apretar el tornillo sin la cabeza de bloqueo. No hay que hacer reglajes por debajo del 40% del caudal, ya que podría provocar turbulencias.

⚠ La bobina puede estar caliente, evite tocarla.

4- LIMPIEZA Y MANTENIMIENTO (Una vez al año)

Se puede limpiar fácilmente el filtro o el alojamiento del paso del gas de polvo o de cualquier otra partícula extraña. Después de haber cerrado el gas, aguas arriba y quitada la tensión, desplazar la bobina y desatornillar los tornillos que fijan la contrabrida al cuerpo de la válvula. Durante esta operación tener cuidado en no dañar el alojamiento de la clapeta y las pequeñas bandas que deslizan.

Duración recomendada: 10 años (ver fecha de fabricación en la etiqueta: wwyy).

5- ELIMINACIÓN DE PRODUCTO

El dispositivo contiene componentes electrónicos y, por lo tanto, no puede eliminarse como un residuo doméstico normal. Para el procedimiento de eliminación, consulte las normas locales vigentes para residuos especiales.

6- CARACTERÍSTICAS TÉCNICAS

Conexiones	: rosca gas ISO 7-1 de Rp1/4 a Rp2½
	: embridadas ISO 7005-PN16 de DN40 a DN150
Tensión nominal	: 230VAC, 110VAC, 24V AC/DC, 12V AC/DC
Tolerancia de tensión	: -15% / +10%
Temperatura de trabajo	: -15°C / +60°C
Presión de trabajo max. (Pmax)	: consulte la etiqueta del producto
Presión de prueba	: 1,5·Pmax
Tiempo de apertura	: < 1 segundo
Tiempo de cierre	: < 1 segundo
Raccord cables (EN 50262)	: M20x1,5 para cable Ø8/10 (PG9 para conector estándar cable Ø6/8)
Tomas de presión	: G1/4 en los dos lados (salvo en modelos de latón)
Preparado para fin de carrera	: bajo pedido
Filtro	: 600 µm (salvo en modelos de latón)
Tipo de gas (EN 437)	: Aire y gases no agresivos 1, 2 y 3 (solamente estado gaseoso) (versión especial para gases agresivos o COG - *compatibilidad del contenido del gas y de los materiales de la válvula son de verificar antes de la instalación)



INSTALACIÓN ATEX: Condiciones especiales para un uso seguro (X)

1) Temperatura ambiente -15°C/+40°C; 2) Bajo peligro mecánico; 3) Limpiar con un paño de niebla; 4) No desconecte el enchufe cuando se activa; 5) Asegurar una conexión a tierra externa de la carcasa de la válvula.

Elektrogas se reserva el derecho de hacer cambios técnicos sin previo aviso.